

多種・多様な  
保管システム

より効率的な保管・入出庫作業を実現。



### CNS PACK

◆天井空間を最大限に活かすことにより、収容効率の良い保管ができます。



### ニチユパックシステム

◆各ラックが移動するため通路が1本済み、スペースが効率的に利用できます。



### パレットラック

◆無人ラックフォークとの組合せにより、省人化と保管効率向上を実現できます。



### オートリターンラック

◆重量を利用した、傾斜式流動棚です。



### オートスルーラック

◆先入れ先出し方式の駆動水平式流動棚です。



### ネステナー

◆保管量が常時変化する荷物に応じて、フレキシブルにレイアウトができ、移動もできます。

■製品の仕様および外観は、改良のため予告なく変更することがあります。  
■このカタログの内容は2022年1月現在のものです。  
■京都工場並びに滋賀工場、安土工場はISO9001およびISO14001の認証を取得しています。



# Logisnext

三菱ロジスネクスト株式会社

〒617-8585 京都府長岡京市東神足2-1-1 TEL.075-956-8821

[www.logisnext.com](http://www.logisnext.com)

販売店



# Rack System ラックシステム

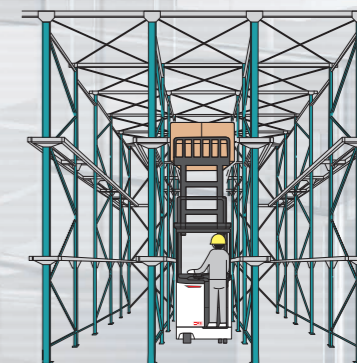
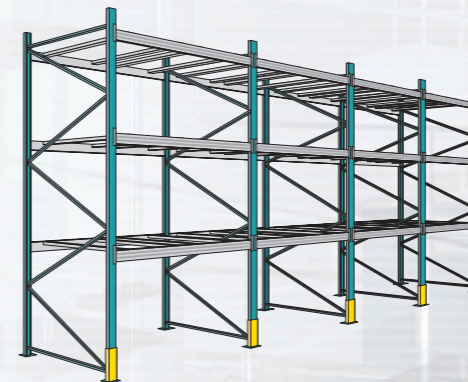
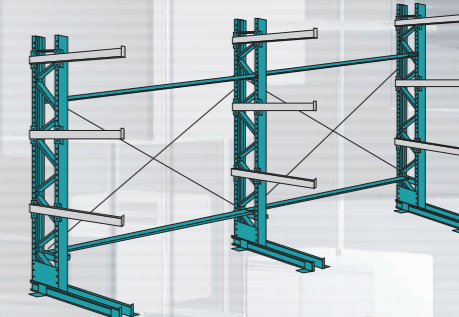
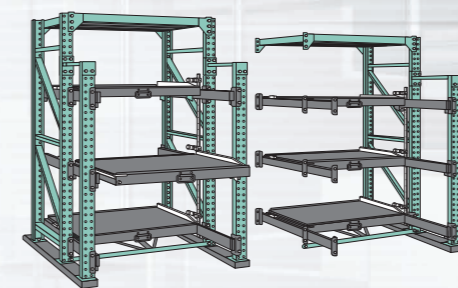

# 作業性・安全性・スペース性を追求した重量 ラック さまざまな物流現場に対応します。



日本工業規格産業用ラック  
Z0620-1998適合

## ラックブレース

耐震性の確保  
と落下防止に  
有効です。



## 構成図

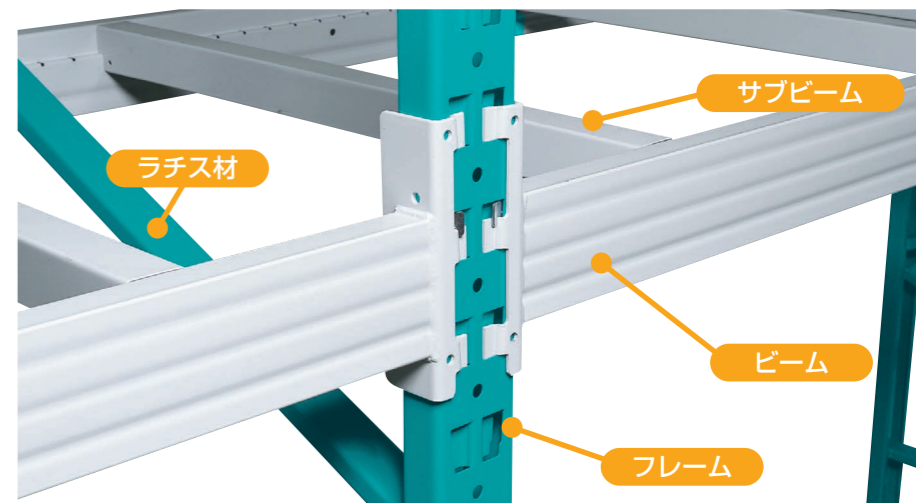

## 保管効率を高めるアクセサリ

### フォークスペーサ

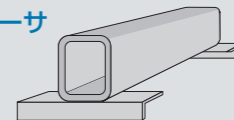

荷の下にフォークを差し込む間隔をとるためのスペーサです。パレットレスの荷役の場合に必要です。

### スキッドサポート

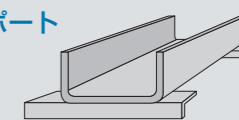

スキッドやボックスパレット等の場合は脚を載せるサポートが必要です。

### ドラムサポート

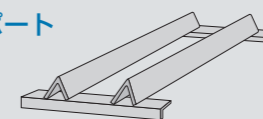

ドラム缶やケーブルコイルなどのように円筒状のものは転がらないように、このサポートでささえます。

### 棚板

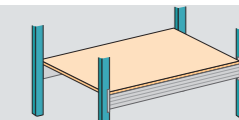

小物やバラ物を保管する場合に合板を使用します。又、スチール製の棚板もあります。

### ガイドレール

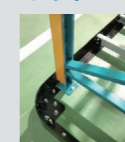

ラックとフォークリフトとの損傷を防いだ上、荷役作業をより安全に、効率良く行えます。

### 安全ポール

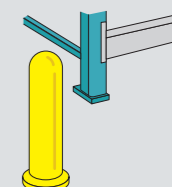

フォークリフトがラック内に入り出す時、相互の損傷を防止します。

その他、作業条件に応じた多彩な専用ラックをご用意しておりますので、お気軽にご相談下さい。

## 安全性

### フレームガードを標準装備

フォークリフトの干渉等による破損・キズからラックを守る、安全重視のフレームガードを標準仕様として採用。



### ラックの横揺れ軽減

フレーム（柱）のフック穴形状変更によりフレームとビーム材の接合度合いが増し、横揺れが軽減されます。



### 視認性の優れたツートンカラー

暗い倉庫内でも視認性が優れ、フォークリフトでの作業も安全です。

フレーム	あさぎブルー
ビーム	ライムストーンホワイト
サブビーム	ライムストーンホワイト

※サブビームは仕様により、メッキ仕様になる場合があります。

## フレキシブル

### 様々な荷姿に対応する可変式サブビーム

ボルトレス（抜け止め付）サブビームにより、50mmピッチにて変更が可能です。サブビームは仕様によりメッキ仕様になる場合があります。

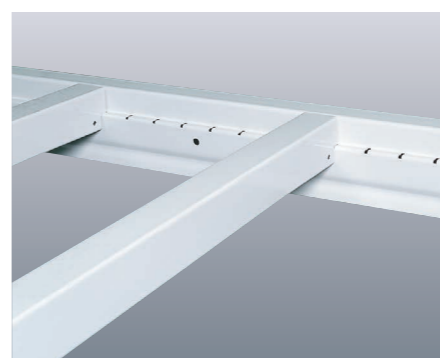

### ブレースレスタイプもラインナップ

ラック高さ・荷重等仕様により、ラック背面ブレースレスタイプも対応可能。ラック背面からのピッキングが可能。（ブレースレス仕様はオプション）



センターライダー型ローリフト

# WAREHOUSE SOLUTION

## [ウェアハウス・ソリューション]

### 三菱ロジスネクストならではのノウハウです。

「物の流れ」をトータルにとらえ、各種ラックとフォークリフトを効果的に結びつけるラック&フォークシステムをご提案し、ウェアハウス物流の省力化、合理化を推進します。

### ～ 特 長 ～

#### 1 ラック&フォークシステムを駆使

各種の保管装置とフォークリフトとの効果的な組合せによる最適な物流システムを提案しています。

※本カタログでは固定ラックを中心にご案内しています。

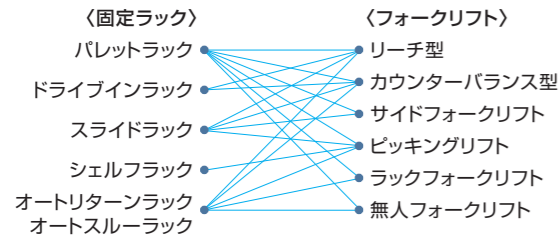

#### 2 効率的な物流管理を実現

荷物の形状、重量、数量、質などに応じて最適な保管システムをレイアウトします。

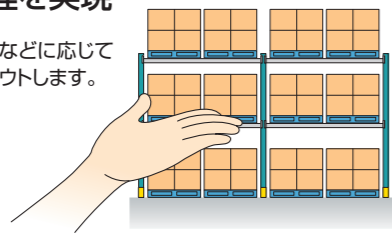

#### 3 スペースを有効に利用

荷物を立体的に保管しますので、限られたスペースを最大限に活用します。

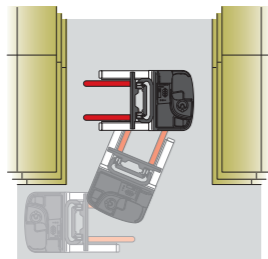

#### 4 入出庫作業を省力化

フォークリフトを始めとする荷役機器を有効に活用して、入出庫作業を早く、正確に行うことができます。

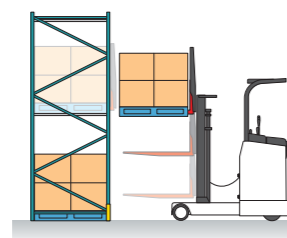

### ～ 導入時の 主なチェックポイント～

#### 1 保管効率は……?

荷物の効率的な管理を前提として、保管スペース、在庫数(量)の把握、保管位置の確認方法などについてチェックします。

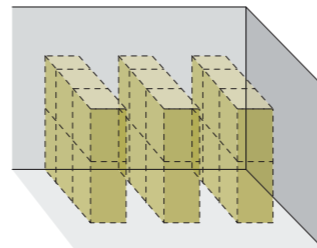

#### 2 荷役効率は……?

荷物の入出庫の頻度、先入れ、先出しの必要性、適切な荷役機器の選定などの点について検討します。

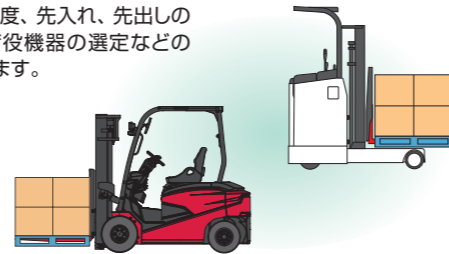

#### 3 どのような組合せが良いか……?

上記の条件をもとに総合的に検討して、各種の保管装置と荷役機器との最適な組合せを選定します。

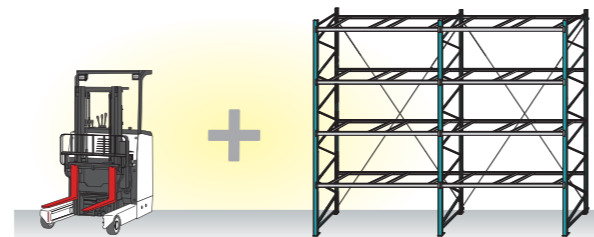

#### 4 将来への展開は……?

現状をベースに、将来的な展開を考慮の上、最終の物流システムを決定し、高度な経営判断に基づいた物流管理を実現します。

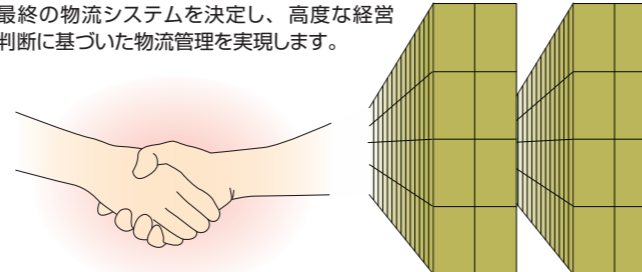

### ◆標準仕様

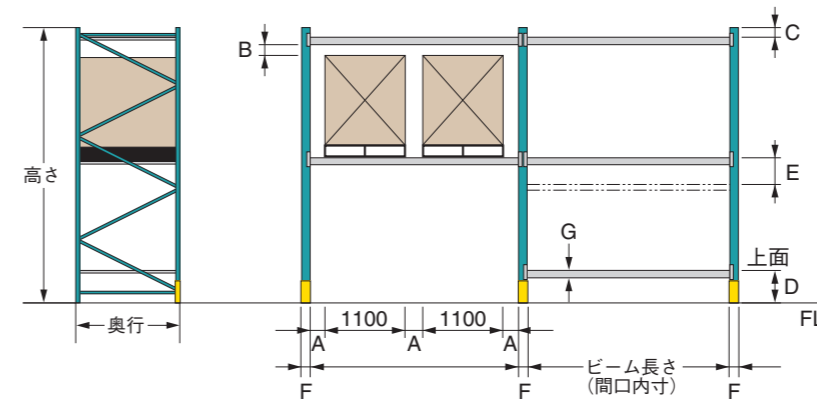

記号	名称	標準寸法 (mm)
A	サイドクリアランス	100以上 (100以上)
B	ヘッドクリアランス	100以上 (150以上)
C	柱上端突出し	140以上
D	最下段ビーム高さ	200以上
E	ビーム高さ可変ピッチ	100
F	柱幅	75, 100, 125
G	ビーム高さ	75, 100, 125, 140, 150

( )はラックフォーク用の標準寸法  
 ※D最下段ビーム高さが700mm未満の場合には、フレームガード(高さ480mm)を装着出来ません。  
 ※プラットナー用のD最下段ビーム高さは、400mm以上となります。

### ◆柱(フレーム)

◆5種類の奥行き、9種類の高さが組み合わせられます。

#### 〈荷重級〉

級	部材 (mm)
L	75×45×2.3
M	100×50×2.3
H	100×50×3.2
W	125×50×3.2

荷の荷重、段数、フレーム高さ、ビーム取付高さ、間口寸法によりフレームの等級を選定します。

#### 〈奥行〉

フレーム奥行 (mm)	パレット奥行 (mm)
800	800
900	900
1000	1000
1100	1100
1200	1200

パレットの奥行により定めます。普通のフォークリフト荷役の場合は、通常、オーバーハングなしで、荷奥行とラックフレーム奥行は同じものとします。

#### 〈高さ〉

柱高さ (mm)	最上段高さ (mm)	フォーク最大揚高 (mm)
1940	1800	2000
2440	2300	2500
2940	2800	3000
3440	3300	3500
3940	3800	4000
4440	4300	4500
4940	4800	5000
5440	5300	5500
5940	5800	6000

荷高、ヘッドクリアランス、ビームの高さよりラックの高さを定めます。ビームは最低取付高さ200mmより100mmピッチで取付けることができます。

### ◆ビーム

◆荷重とパレット幅により選定します。柱とパレット間およびパレット相互間のクリアランスは100mmが適当です。

部材	長さ	1200	1300	1400	1500	1600	1700	1800	1900	2000	2100	2200	2300	2400	2500	2600	2700	2800	2900	3000	3100	3200	3300	3400	3500	3600	3700
1 C 75×45×2.3		2100	1900	1800	1680	1550	1380	1230	1100	990	900	820	750	690	630	580	550	500	500	440	410	380	360	340	320	300	
2 G100		2920	2690	2500	2330	2190	2060	1940	1840	1750	1670	1590	1500	1380	1270	1170	1090	1010	940	880	820	770	730	680	650		
3 G125		4000	4000	3880	3620	3390	3190	3010	2850	2710	2580	2460	2360	2260	2170	2080	2010	1940	1820	1700	1590	1490	1400	1320	1250	1180	1120
4 G140		4000	4000	4000	4000	4000	3800	3590	3400	3230	3080	2940	2810	2690	2580	2480	2390	2310	2230	2150	2080	1990	1870	1760	1660	1570	1480
5 C150×50×2.3		4000	4000	4000	4000	4000	4000	3980	3770	3580	3410	3250	3110	2980	2860	2750	2650	2560	2470	2380	2310	2200	2070	1950	1840	1740	1640
6 C150×65×3.2		4000	4000	4000	4000	4000	4000	4000	4000	4000	4000	4000	4000	4000	4000	4000	4000	4000	3910	3780	3600	3380	3170	2990	2820	2670	2520

・表内の数字は、各ビーム長さにおける1段当たりの許容荷重 (kg) を示しています。  
 ・算出は、許容応力  $f_b \leq 1.6 \text{ ton/cm}^2$  かつ、たわみについて  $\delta/L \leq 1/300$  の条件を満足しています。  
 ・ラックの耐荷重 4.0ton/段です。  
 ※上記寸法、ビーム寸法以外の特殊仕様については、対応可能な場合もありますので、別途ご相談ください。

### ◆設置例

◆直積み含む3段、全体荷姿W1100×L1100×H1000、荷重1000kg/p、1.25t積プラットナー(基準車)の場合

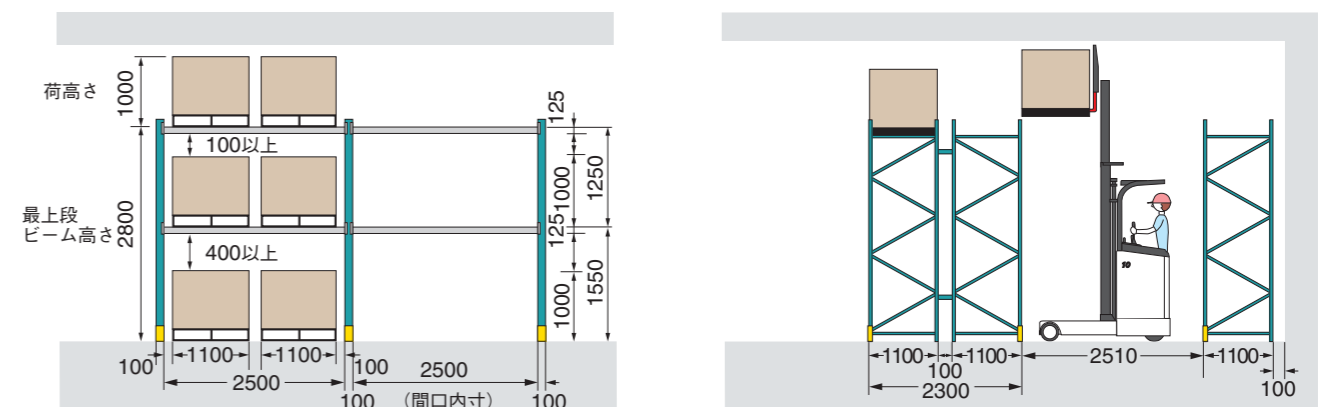

## ガイドレール式ラック

# スペース効率+作業効率。 3wayフォークリフト、ピッキングリフトに最適。

- ◆最下段にガイドレールを設置することにより、3wayフォークリフトやピッキングリフトの使用が可能。
- ◆通常のパレトラックに比べ、通路幅が約1.5mに縮小可能なため、収納効率及び作業効率が向上します。

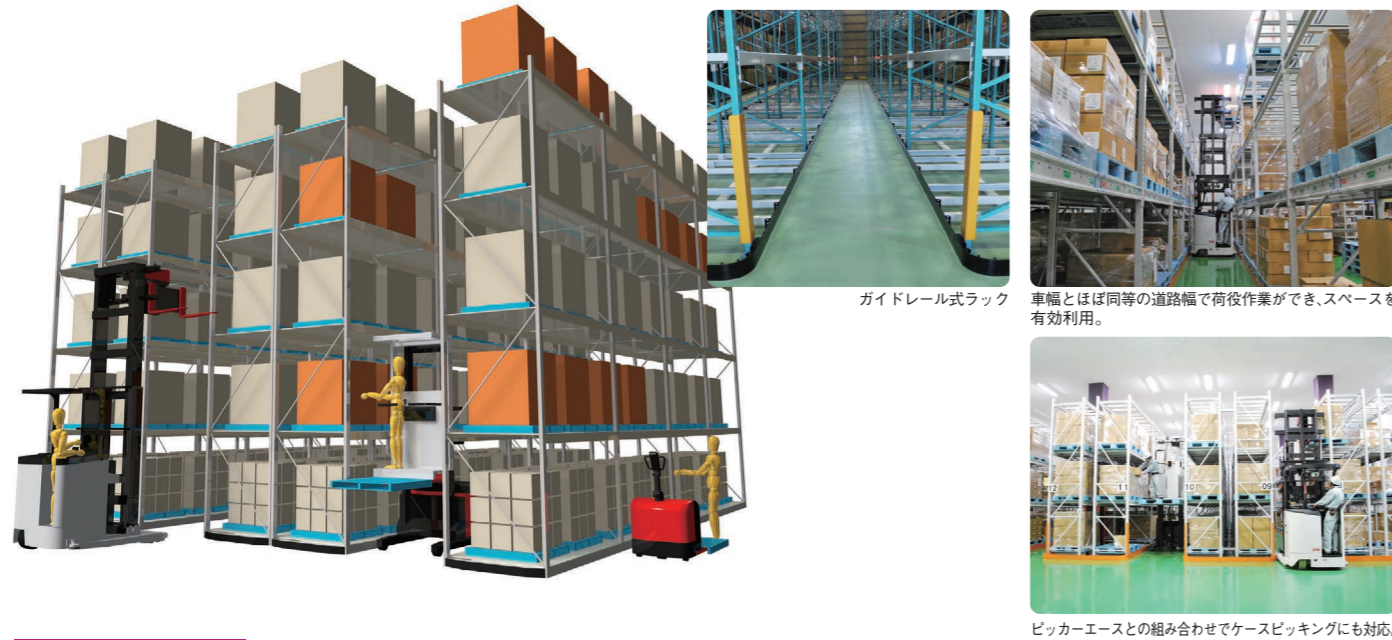

ガイドレール式ラック 車幅とほぼ同等の道路幅で荷役作業ができ、スペースを有効利用。

ピッカーエースとの組み合わせでケースピッキングにも対応。

## ドライブインラック

# 品種の少ない荷物を密集保管。

- ◆フォークリフトを使って、パレット積みされた荷物をラック内に順次詰めていく、収容効率の高いラックです。
- ◆少品種多量で、先入れ、先出しの必要のない荷物の保管に最適です。
- ◆ラックのフレーム下部にガイドレールを付ければラックを傷つけず、より効率よく作業ができます。

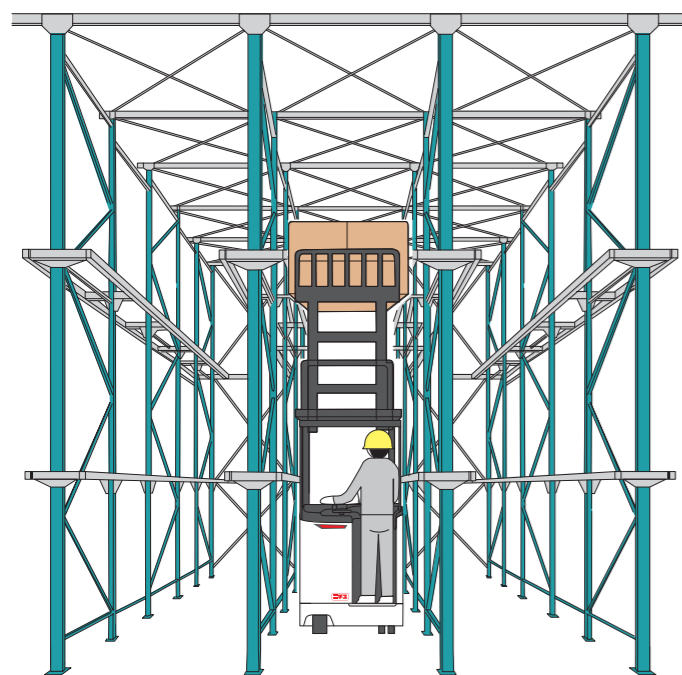

※アレスシは対応していません。



ガイドレール付ドライブインラック(オプション)。



少品種多量の製品の保管に適しています。

※写真のラック色は指定色です。

## スライドラック

# 金型の整理・保管に威力を発揮。

- ◆鉄板張りスライドテーブルの採用により、不定形物の収納も、クレーン作業で安全に行えます。
- ◆取手が付いてありますので、直接手を触れることなくスライドテーブルを引き出せます。
- ◆安全面を重視した、テーブルロック装置及び二重引き出し防止装置は標準装備です。

### フルストローク型

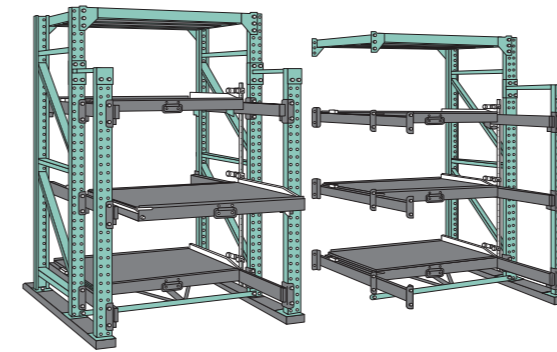

- ◆テーブル面を前面に700mm引き出すことができます。

### ハーフストローク型

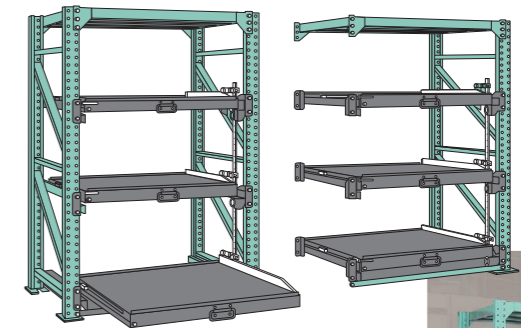

- ◆アウトリガの無い省スペース設計です。



スライドテーブルは500mm引き出せます。

## パーラック

# 長尺物の保管に最適。

- ◆長尺物の出し入れがスムーズに行なえ、作業効率抜群の専用ラックです。
- ◆軽量物から重量物まで様々な長尺物に対応致します。
- ◆サイドフォークリフトとの組み合わせで、より効率的な荷役作業が可能です。

### 片側キャンチ型

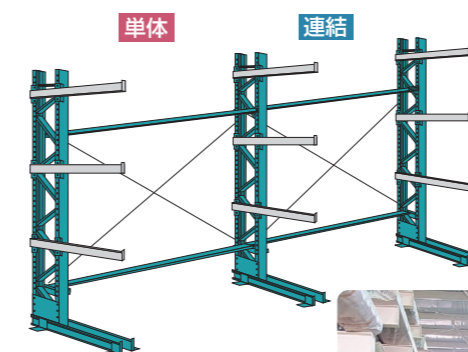

サイドフォークリフトとの組み合わせにより、効率的に保管できます。

### 両側キャンチ型

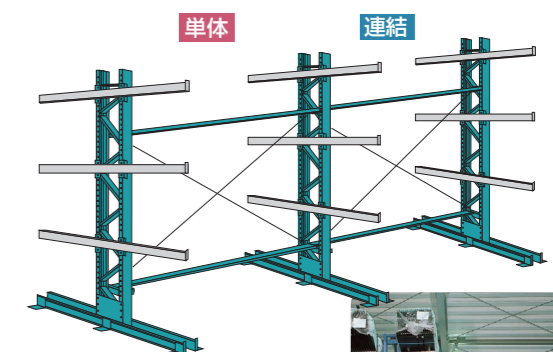

専用パレットのまま保管できますので、荷物の出し入れも簡単です。